

### Poids

Poids en ordre de marche avec canopy et godet (ISO 6016)	1711 kg
Masse de transport (sans accessoire)	1594 kg
Poids supplémentaire de la cabine avec chauffage	96 kg
Poids supplémentaire pour la lame de remblayage longue	9 kg
Pression au sol avec chenilles en caoutchouc	29.40 kPa

### Moteur

Marque / Modèle	Kubota / D722-E4B-BCZ-7
Carburant	Diesel
Nombre de cylindres	3
Cylindrée	719 cm <sup>3</sup>
Puissance max. à 2500 tr/min (ISO 14396)	10.2 kW
Couple maximal (SAE)	43.5 Nm

### Système hydraulique

Type de pompe	Triple pompe à engrenages
Capacité hydraulique totale	32.50 L/min
Débit auxiliaires	32.50 L/min
Pression de sécurité du circuit auxiliaire	227.0 bar

### Performances

Force d'arrachement au balancier (ISO 6015)	9108 N
Force d'arrachement au godet (ISO 6015)	16177 N
Force de traction	14334 N
Vitesse de déplacement, petite vitesse	2.1 km/h
Vitesse de déplacement, grande vitesse (option)	4.3 km/h

### Système d'orientation

Déport de flèche à gauche	80.0°
Déport de flèche à droite	60.0°
Vitesse d'orientation	8.7 RPM

### Contenances

Système de refroidissement	3.30 L
Huile moteur avec filtre	3.30 L
Réservoir de carburant	19.00 L
Réservoir hydraulique	14.30 L
Système hydraulique	17.00 L

### Environnement

Pression acoustique LpA (Directive UE 2006/42/CE)	79 dB(A)
Puissance sonore LwA (Directive UE 2000/14/CE)	93 dB(A)
Vibrations globales du corps (ISO 2631-1)	0.33 ms <sup>-2</sup>
Vibrations main / bras (ISO 5349-1)	0.51 ms <sup>-2</sup>

### Équipement de série

Chenilles en caoutchouc de 230 mm	Avertisseur sonore
Lame de remblayage de 980 mm avec deux rallonges de 190 mm	Verrouillage des commandes hydrauliques et de la translation
Coupe-batterie	Commandes hydrauliques par manipulateurs pilotés
Verrouillage des fonctions hydrauliques par le relevage de la console gauche	Châssis inférieur à extension hydraulique de 1360 à 980 mm
Porte-gobelets	Ceinture de sécurité à enrouleur
Circuit hydraulique auxiliaire à double effet	Compartment de rangement
Surveillance du moteur avec arrêt sécurité automatique	Canopy TOPS/ROPS/FOPS 1
Contrepoids exposé avec porte arrière en acier de 4 mm	Quatre points d'arrimage de la tourelle
Pédales de translation repliables et ergonomiques	Séparateur d'eau
Alarme réservoir de carburant plein	Feu de travail (flèche)
Support de pistolet à graisse	Garantie : 24 mois ou 2000 heures (au premier terme atteint)

1. Structure de protection contre le renversement (ROPS) conforme à la norme ISO 3471, structure de protection contre le basculement (TOPS) conforme à la norme ISO 12117, structure de protection contre la chute d'objets (FOPS) conforme à la norme ISO 3449.

### Cinématique de travail

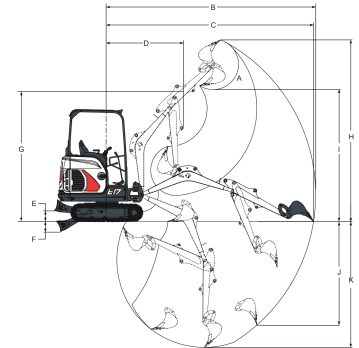

(A)	196.0°	(G)	2405.0 mm
(B)	3919.0 mm	(H)	3371.0 mm
(C)	3871.0 mm	(I)	2370.0 mm
(D)	1526.0 mm	(J)	1810.0 mm
(E)	220.0 mm	(K)	2249.0 mm
(F)	204.0 mm		

### Dimensions

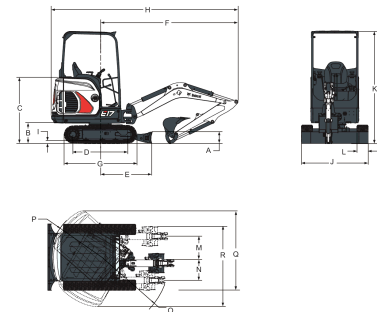

(A)	235.0 mm	(J*)	1360.0 mm
(B)	419.0 mm	(K)	2299.0 mm
(C)	1340.0 mm	(L)	230.0 mm
(D)	1114.0 mm	(M)	433.0 mm
(E)	1045.0 mm	(N)	589.0 mm
(F)	2666.0 mm	(O)	1128.0 mm
(G)	1476.0 mm	(P)	1009.0 mm
(H)	3665.0 mm	(Q)	1801.0 mm
(I)	25.0 mm	(R)	1645.0 mm
(J)	980.0 mm		

### Options

1er circuit hyd. AUX sur le balancier	Kit pour applications spéciales
Feux supplémentaires (2+1)	Package Démolition (flèche, balancier, capots de vérin de godet et protection de flexibles de translation HD)
Radio stéréo AM/FM MP3	Extincteur
Projecteur	Démarrage sans clé
Vanne de maintien de la charge de la flèche	Alarme de déplacement
Attaches rapides Klac C et MS01	Cabine TOPS / ROPS / FOPS avec chauffage
Rétroviseurs gauche et droit	Siège suspendu Deluxe en textile
Longue lame de remblayage	Translation à deux vitesses
Dispositif de manutention d'objets (clapets de sécurité + dispositif d'avertissement de surcharge + anneau de levage)	Raccords rapides du circuit auxiliaire